

ELIXA[®] Mega



ELIXA Mega

Tecnologia Elixia

L'ammiraglia della gamma Elixia garantisce livelli di produttività adatti all'utilizzo in centri di confezionamento e punti vendita di media e grandi dimensioni, pur mantenendo ingombri contenuti e semplicità di utilizzo.

È una macchina automatica che utilizza la tecnologia stretch per il confezionamento prevalentemente in vassoio con film alimentare e può essere personalizzata in funzione delle esigenze di utilizzo.

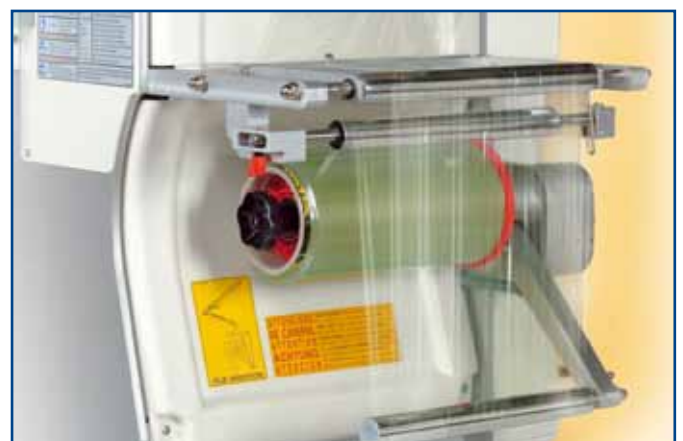

Caratteristiche e punti di forza

> Livelli produttivi elevati.	> Utilizzo di un'unica bobina per tutti i formati lavorabili.
> Ingombri ridotti e semplicità di utilizzo.	> Minimo consumo di film.
> Flessibilità nei tempi di confezionamento.	> Possibilità di utilizzare i più diffusi apparati di peso prezzatura anche in abbinamento agli opzionali dedicati.
> Lettura automatica delle dimensioni del vassoio.	

Dati tecnici

Velocità	Fino a 35 confezioni al minuto
Film estensibile	Fascia unica da 280 mm
Formato vassoio (LxWxH)	Min 120x100x10 mm Max 350x230x160 mm (*)
Tensione alimentazione	230 VAC $\pm 10\%$ - monofase + PE
Frequenza alimentazione	50/60 Hz ($\pm 1\%$)
Potenza installata	3000 VA
Peso	240 Kg

(*) Non è possibile raggiungere le tre dimensioni massime del vassoio contemporaneamente

Il Gruppo Fabbri si riserva il diritto di modificare le specifiche dei suoi prodotti senza preavviso

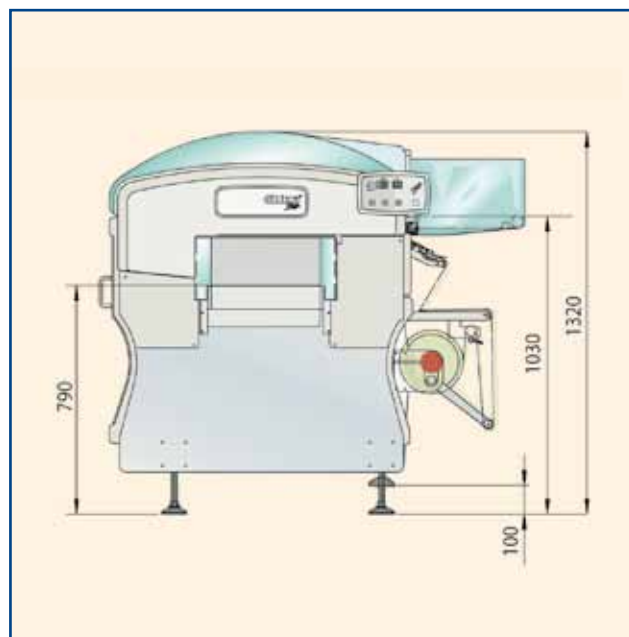

Disegno tecnico

Opzionali

- > Scarico in linea
- > Scarichi 90° e 120° a rulli
- > Apparato vassoi stretti e lunghi
- > Prolunghe alimentazione
- > Porta bobina diametro 75 mm
- > Porta bobina film stampato
- > Piano di servizio
- > Kit per integrazioni sistemi peso prezzatura automatici

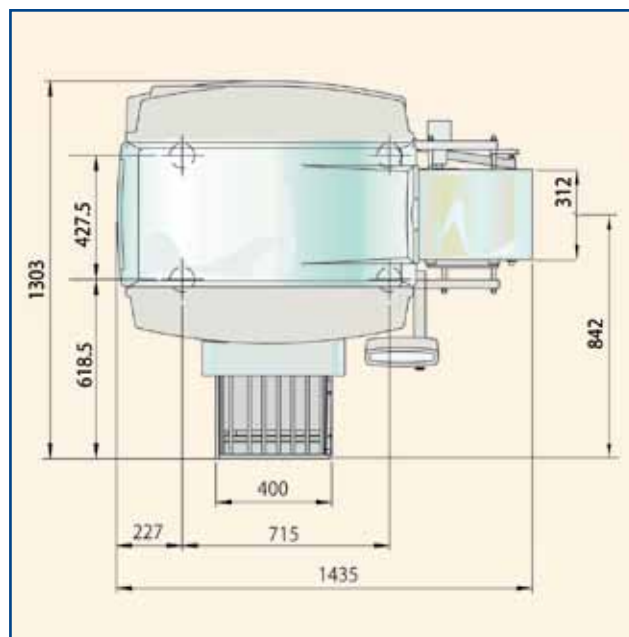

Disegno tecnico



Per ulteriori informazioni e richieste di test
sales@gruppofabbri.com